

- <カウンター・棚板 参考品番>
- 男女便所洗面のカウンター
 - ・マーブライトカウンター ML94ライム (TOTO)
 - ・カウンター手摺 M924R (TOTO)
 - 多目的便所棚板
 - ・マーブライトカウンター ML98ライム (TOTO)
 - 女子便所棚板
 - ・エプロン付平板 マーブライト ライム (TOTO)

トイレ棟GL=FL=44.70

トイレ棟 平面詳細図 S=1:30

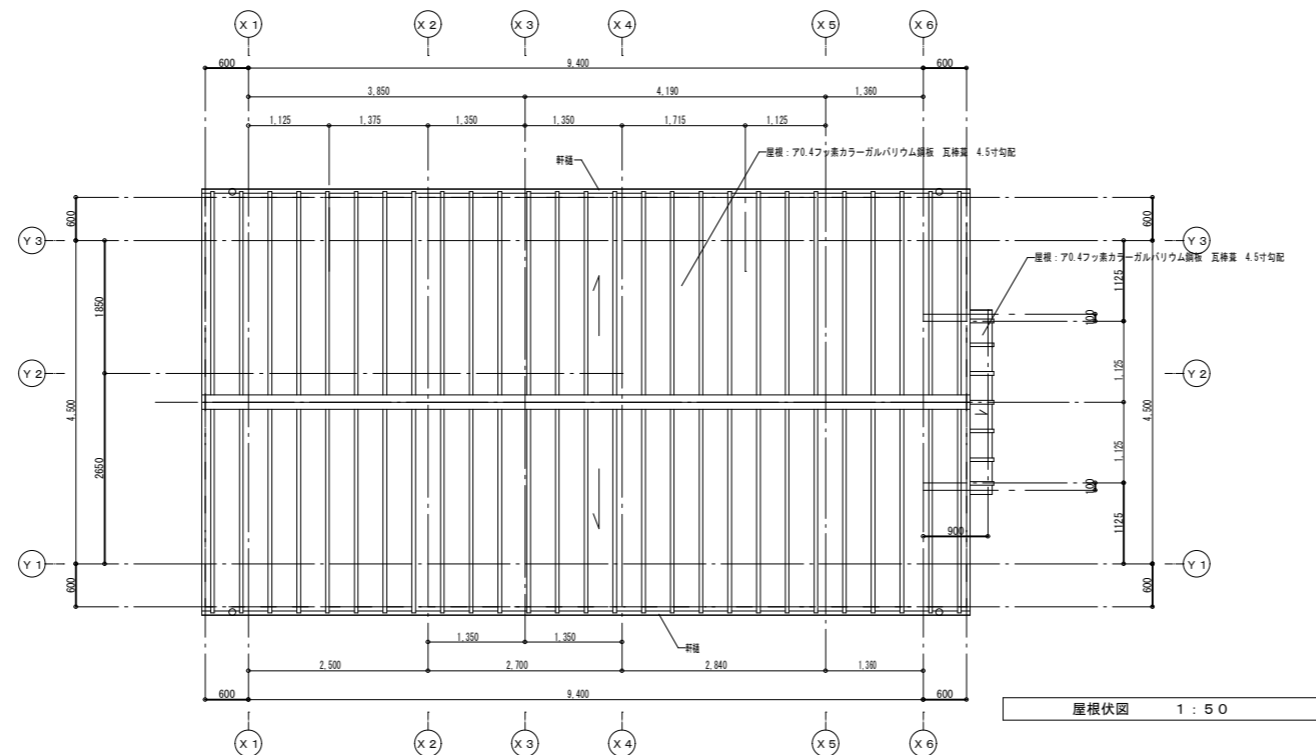

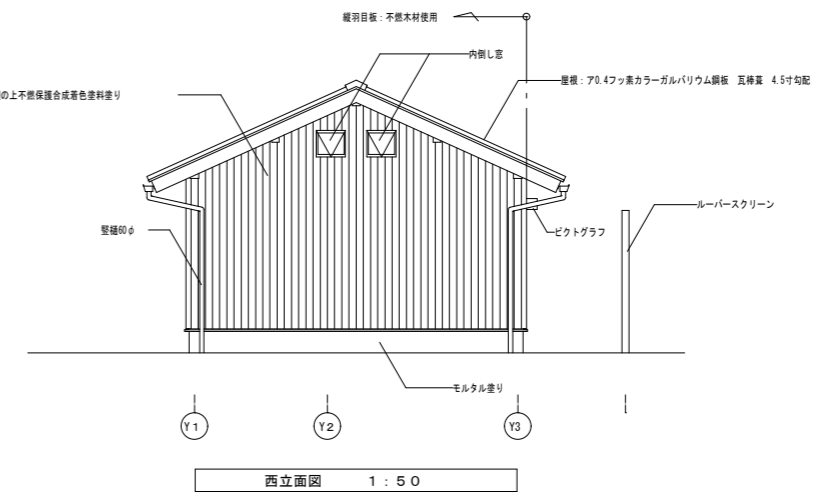
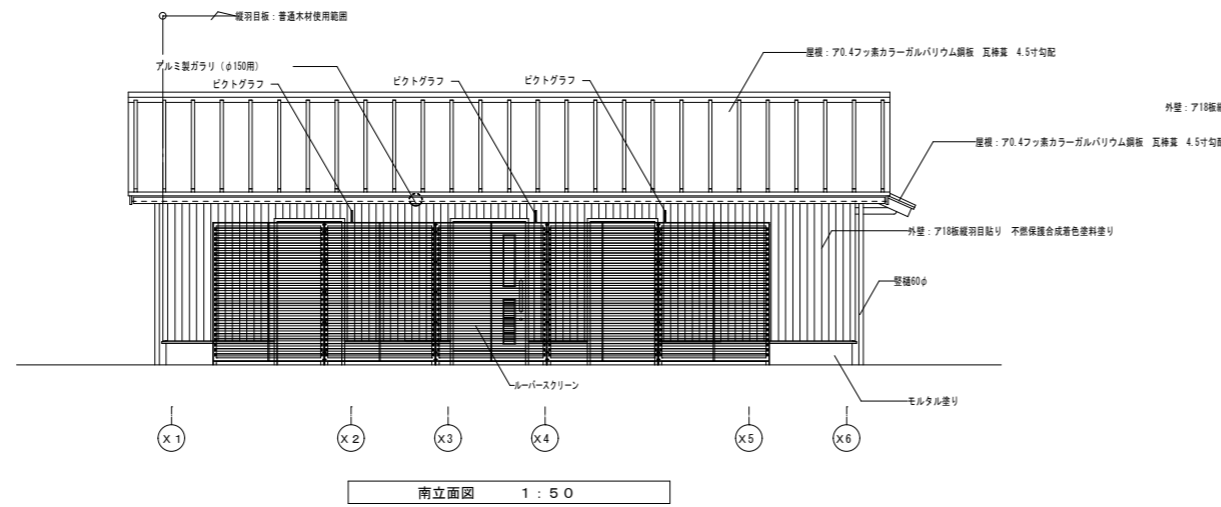
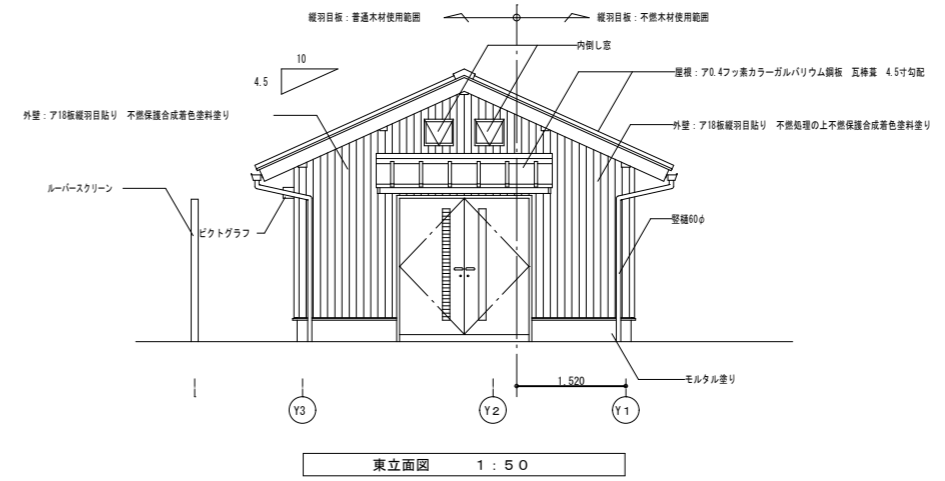
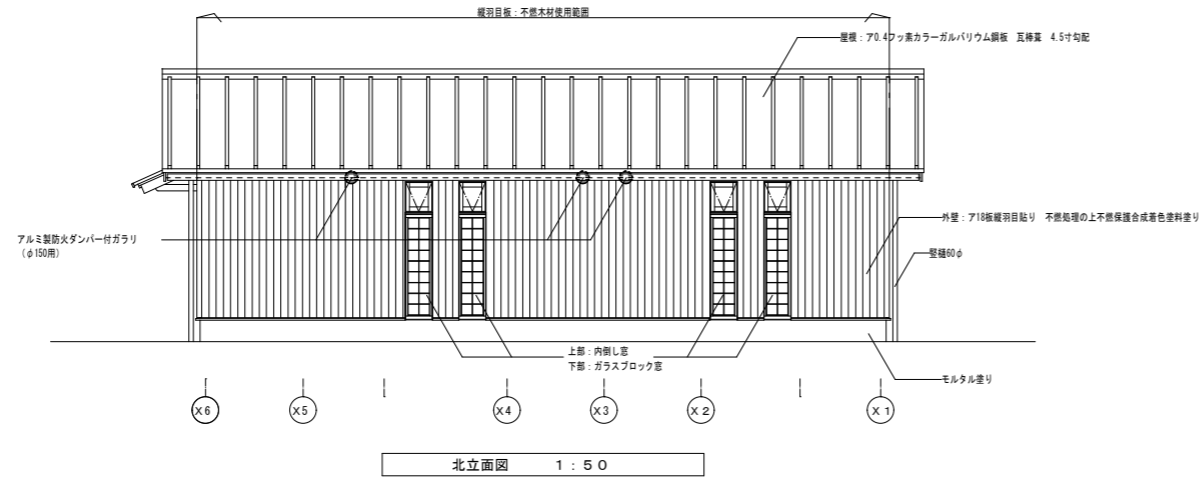
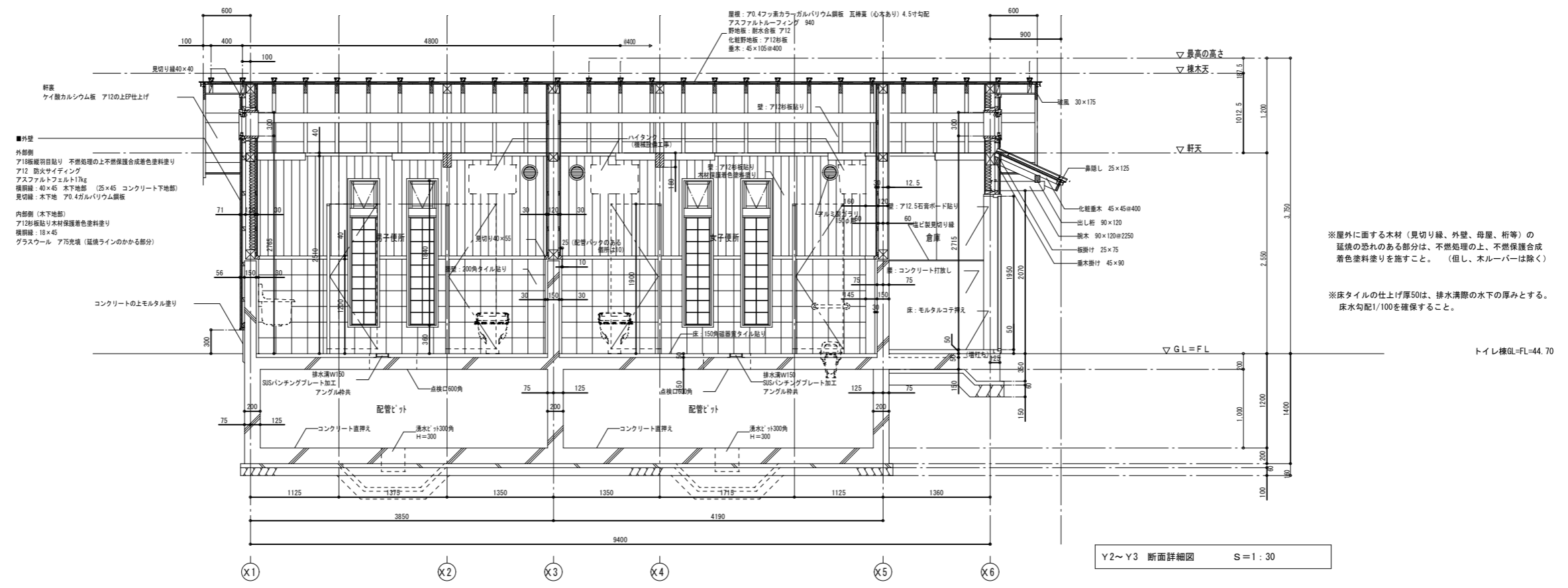
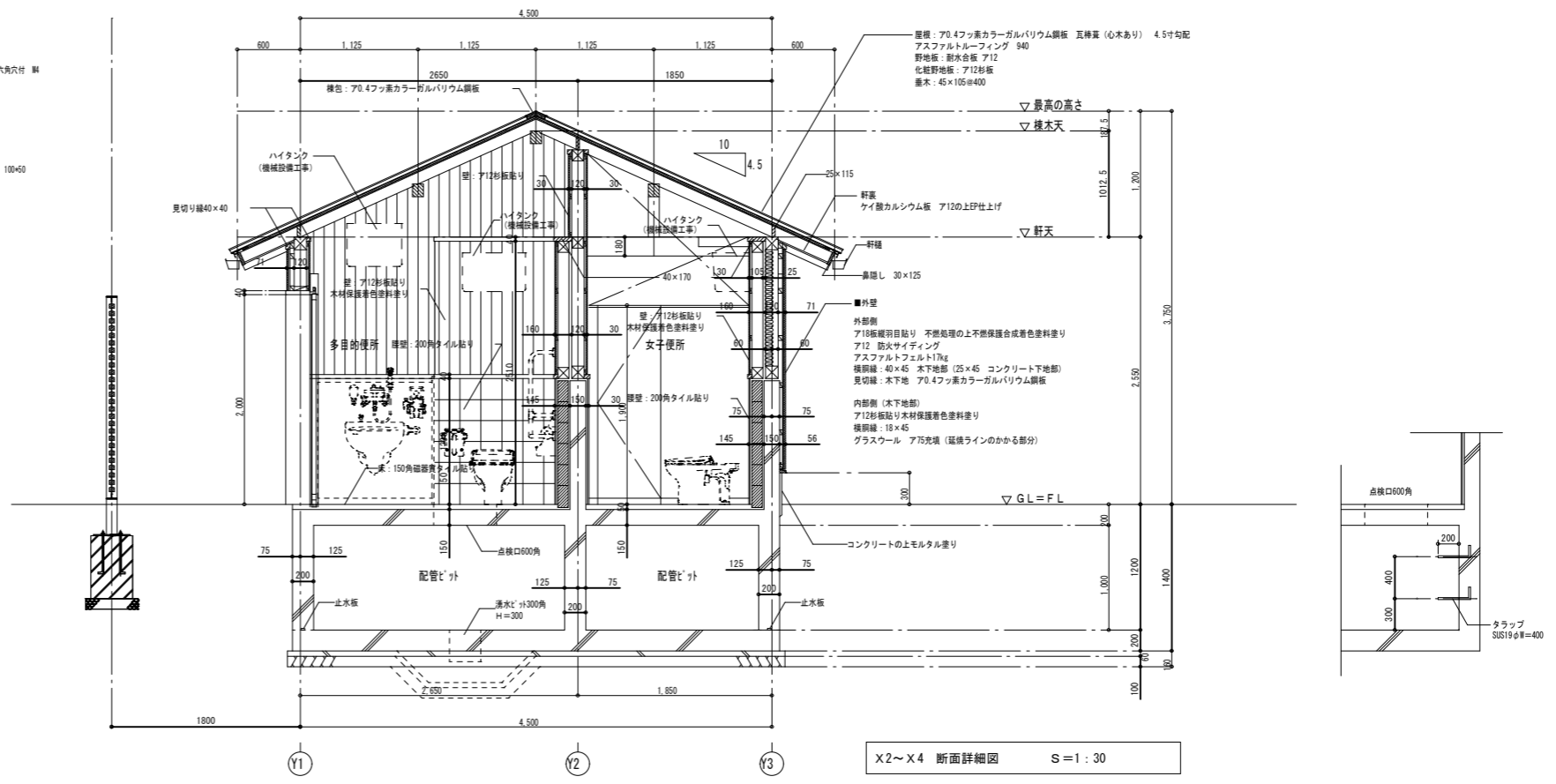
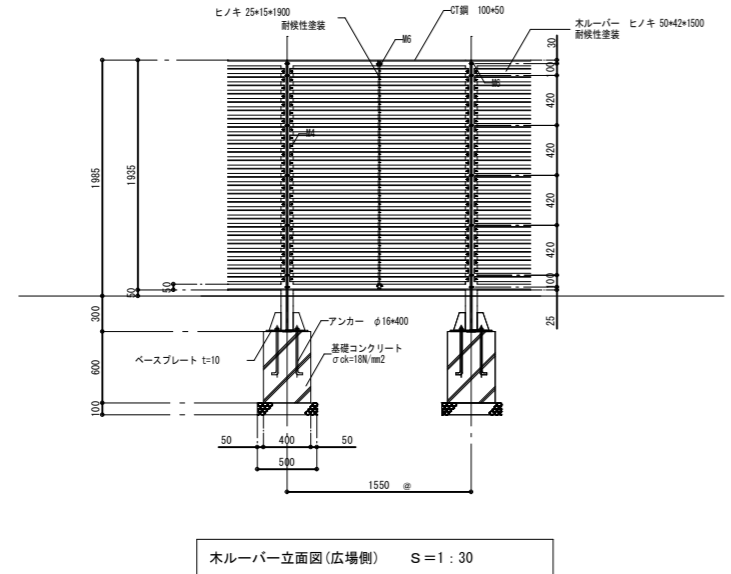
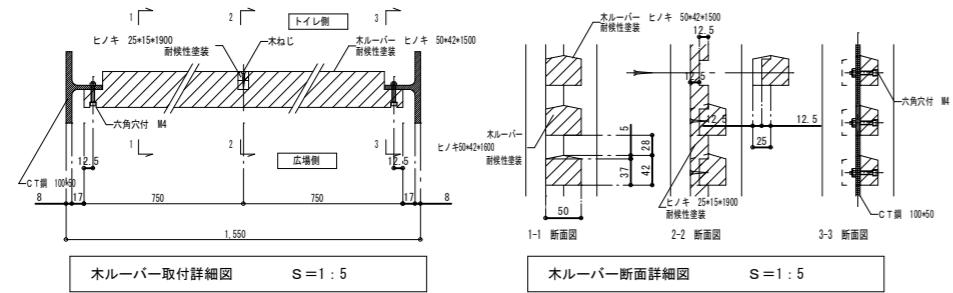

※屋外に面する木材(見切り縁、外壁、母屋、桁等)の
 延焼の恐れのある部分は、不燃処理の上、不燃保護合成
 着色塗料塗りを施すこと。(但し、木ルーバーは除く)

※床タイルの仕上げ厚50は、排水溝際の下の厚みとする。
 床水勾配1/100を確保すること。

トイレ横GL=FL=44.70



設計概要

Table with 2 columns: 1. 工事名称 (Project Name), 2. 建設地 (Construction Site), 3. 主要用途 (Main Use), 4. 工事種別 (Project Type).

Table with 2 columns: 2. 敷地状況 (Site Conditions), 3. 敷地面積 (Site Area), 4. 用途地域 (Use District), 5. 防火地域 (Fire District), 6. 日影規制 (Shadow Regulation), 7. 宅地区域 (Residential Area).

Table with 2 columns: 3. 構造・規模 (Structure/Scale), 4. 面積等 (Area etc.).

Table with 2 columns: 4. 面積等 (Area etc.), 5. 各階床面積 (Floor Area).

Table with 5 columns: 5. 各階床面積 (Floor Area), 6. 階数 (Number of Floors), 7. 容積対象部分 (Volume Target Part), 8. 容積対象外部分 (Volume Excluded Part), 9. 合計 (Total).

外部仕上表

※屋外に露する木材（見切り縁、外壁、母屋、折等）の腐蝕の恐れのある部分は不燃処理の上、不燃保護合着着色塗料を施すこと。（但し、木ルーバーは除く。）

Table with 5 columns: 屋根 (Roof), 軒先・ケラバ・樋 (Eaves/Gutter), 軒裏 (Under Eaves), 外壁 (Exterior Wall), 巾木 (Trim), 外部建具 (Exterior Hardware).

内部仕上表

Table with 10 columns: 室名 (Room Name), 床 (Floor), 巾木 (Trim), 壁 (Wall), 天井 (Ceiling), 備考 (Remarks).

求積図

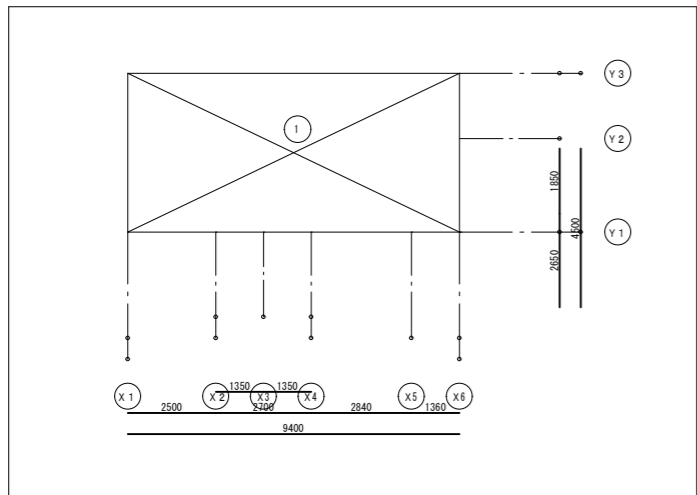

Table with 2 columns: 1. 建築面積 (Building Area), 2. 床面積 (Floor Area).

建築工事仕様

Table with 2 columns: 1. 共通仕様 (General Specifications), 2. 特記仕様 (Special Specifications).

Table with 2 columns: 3. 特記仕様の注 (Notes on Special Specifications), 4. 特記仕様の注 (Notes on Special Specifications).

Table with 2 columns: 5. 完成図等 (Completion etc.), 6. 設計図 (Design Drawing), 7. 工事写真 (Construction Photos).

Table with 2 columns: 備考 (Remarks), 1. 木材 (Wood), 2. 造作材 (Built-in Materials), 3. 杉板材 (Cedar Board).